

Tehokas moottori

Erittäin korkea nostokyky

Kestävä valurautainen runko

Erikoisvahva,
ruostumattomasta teräksestä
valmistettu repijä

Pitkäikäinen

GT 50 -SARJAN REPIJÄPUMPUT

Tehokas, putkiston tukkeutumista ehkäisevä pumppu, jonka kovametalliset leikkuuterät silppuavat juoksevaksi massaksi hankalatkin putkistoja tukkivat kiintoaineet.

Drenon **GT-sarja** sisältää useita tehokkaita malleja vaativiin kohteisiin, joissa tarvitaan suuria pumppaustehoja.

GT-sarjan pumpuilla saavutetaan korkea nostokorkeus ja tuotto.

Pumpussa on useita toimintaa turvaavia erityisominaisuuksia, kuten ylikuumenemissuojia sekä moottorin kosteusanturi. Valitsemalla repijällä varustettu jätevesipumppu jo rakennusvaiheessa, voidaan säästää merkittävästi putkiston rakennuskustannuksissa.



Repijä
ruostumattomasta
teräksestä

Dreno Grix -pumput ovat Euroopassa valmistettuja. Tässä eurooppalaisessa laatutuotteessa yhdistyy edullinen hankintakustannus ja korkean laadun tuoma pieni elinkaarikustannus.

GT 50 -sarjan mallit soveltuvat käytettäväksi joko itsenäisesti tai pumppaamoissa.

SUORITUSKYKY

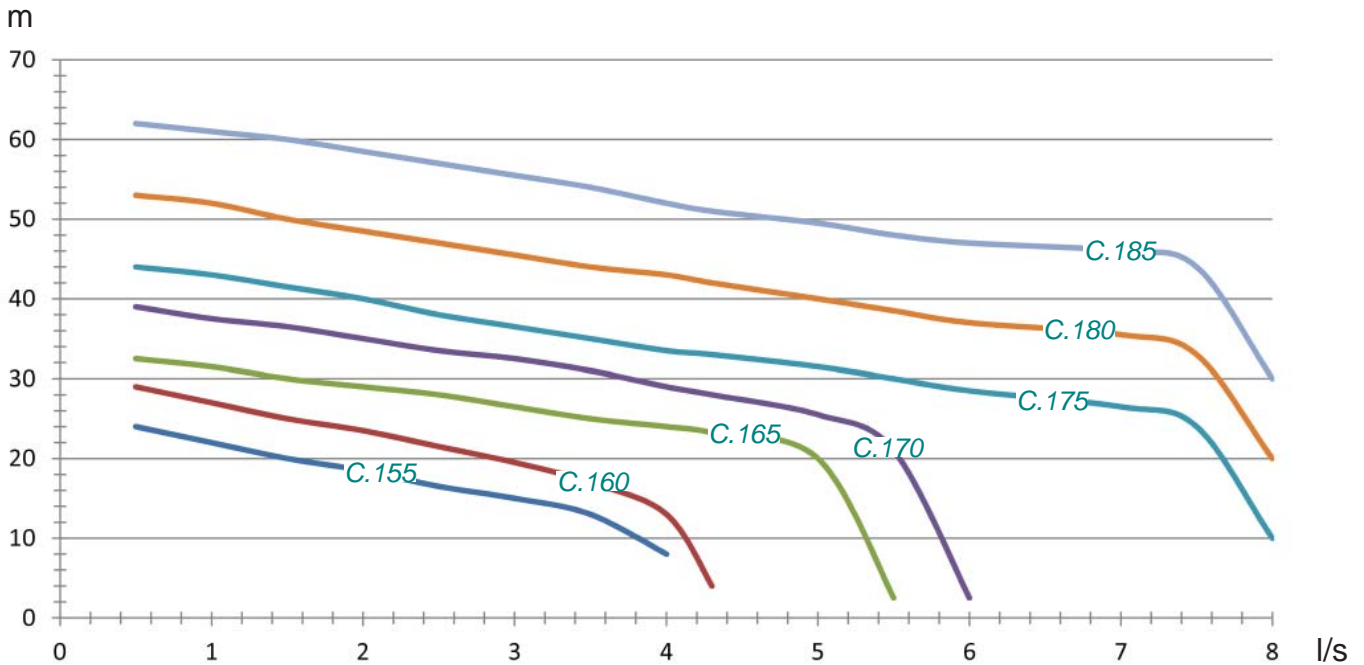

TEHO	GM-GT 50/2/125C .155-160	GT 50/2/152 C .165-170	GT 50/2/173 C .175-180-185
kW	1,7 - 2,3	3,2 - 4,2	6,2 - 7,8 - 9,5
3~, 400V (A)	4,2 - 5	7,8 - 9,5	13,7 - 16,2 - 20
MITAT, mm			
A	415	496	556
B	125	168	170
C	140	194	200
D	260	330	355
E	94	135	141
F	206	260	275
Kaikki mallit saatavana tilauksesta myös EX-hyväksytyinä (Atex II 2G Ex d c IIB T4 X)			
Akselivivisteet Yläpuoli = hiilikeraaminen, alapuoli = piikarbidi + Viton	Ø 20	Ø 25	Ø 30
Kuvassa (1)	Automaattikatkaisun alaraja		
Kuvassa (2)	Jatkuvan käytön minimiupotusraja		
Repijän kiintoaineiden läpäisykyky, mm	6	8	10

DRENO P

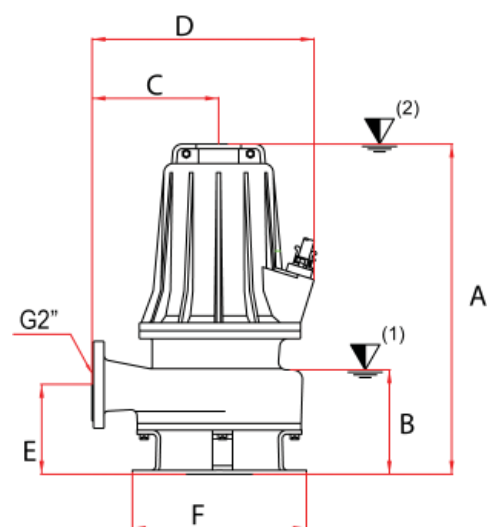

170220